

La Bonne Humeur

*Imaginez que vous êtes assis tout seul à regarder un horizon maritime.
Après peu de temps, vos pensées s'envolent et vous éprouvez un
calme intérieur qui se répand dans tout votre corps.
C'est exactement cet état d'esprit que nous avons cherché à créer.
UnicLine S permet au patient de se décontracter, pendant que le dentiste
et l'assistante travaillent calmement et efficacement.*

De Juiste Stemming

*Beeld je in : je kijkt uit over de zee, heel alleen.
Je gedachten drijven langzaam weg, je ervaart een innerlijke rust die zich
over heel je lichaam verspreidt.
Net deze stemming hebben we proberen te creëren.
Unicline S geeft patiënten de kans zicht te ontspannen, terwijl de
tandarts en zijn assistent rustig en efficiënt werken.*

El ambiente perfecto

*Imagínese que usted está sentado en algún lugar contemplando el mar.
Los pensamientos vuelan y usted puede experimentar una maravillosa paz
interior, que fluye a través de todo el cuerpo.
Exactamente este es el estado de ánimo que nos gustaría transmitir.
El UnicLine S proporciona al paciente la oportunidad de relajarse, mientras
que el dentista y su equipo trabajan con calma y eficacia.*

The Right Mood

*Imagine that you are sitting alone and looking out over the sea.
Your thoughts float away, and you experience an inner calm that spreads
through your body.
It is exactly this mood that we have tried to create.
UnicLine S gives the patient the chance to relax, while the dentist
and assistant work calmly and effectively.*





UnicLine S
by heka dental



 Un design nordique simple, fonctionnel et esthétique.

Notre objectif, avec UnicLine S, a été de créer un design nordique esthétique et fonctionnel avec des matériaux solides tels que l'aluminium et le verre, tout en créant un cadre agréable et décontracté pour le patient et le dentiste. La lumière a également eu une grande importance dans l'élaboration de l'UnicLine S: par exemple, le dentiste et son assistante peuvent distinguer les réglages de l'instrument actif du coin de l'œil et peuvent ainsi continuer à se focaliser sur la bouche du patient sans déplacer les yeux.

C'est ce que nous appelons l'ergonomie de la lumière, le fait de disposer de la lumière correcte.

Thomas Steen Nielsen, heka dental

 Scandinavisch design: functioneel, mooi en eenvoudig. 5

Het was onze bedoeling om met Unicline S een mooi, functioneel Scandinavisch design te creëren:

We gebruiken vaste materialen, zoals glas en aluminium, en zorgen voor een comfortabel en ontspannen kader voor zowel de patiënt als de tandarts. Verlichting is zeer belangrijk bij de Unicline S. zo zijn de tandarts en zijn assistent bv. in staat om vanuit hun ooghoek het actieve instrument te zien en daardoor kunnen ze steeds gefocust blijven op de mond van de patiënt, zonder zich te moeten omdraaien .

Thomas Steen Nielsen, heka dental

 Diseño escandinavo sencillo, funcional y atractivo.

En UnicLine S nuestro objetivo era diseñar un equipo dental con un acogedor diseño escandinavo y con materiales sólidos como el aluminio y el vidrio, para un entorno relajante. La luz también tiene una gran importancia para el UnicLine S. El dentista y su asistente, por ejemplo, pueden realizar un seguimiento de los ajustes del equipo sin tener que dejar de mirar la boca del paciente. Lo llamamos ergonomía de la luz, sentarse con la luz adecuada.

Thomas Steen Nielsen, heka dental

 A functional, beautiful and simple Nordic design.

Our aim with UnicLine S has been to create a beautifully functional Nordic design in solid materials, such as aluminium and glass, which at the same time generates a comfortable and relaxed framework for both the patient and the dentist. Lighting has also been an extremely important element in our work on UnicLine S, e.g. the dentist and dental assistant are able to see the active instrument from the corner of their eyes and thereby they are able to stay focused on the patient's mouth without having to look round.

Using the correct light is what we call lighting ergonomics.

Thomas Steen Nielsen, heka dental



Comme c'est le cas de tous bons dessins, l'on vise à combiner l'esthétique avec la fonctionnalité, en une synthèse.
Notre but avec UnicLine S est de produire un équipement qui, par son allure attirante et sa fonctionnalité minutieusement mesurée, créera l'environnement parfait permettant une visite agréable chez le dentiste.

Il est possible de livrer UnicLine S avec trois solutions différents pour la scialytique.

Zoals met alle goede vormgevingen, was het ook nu de bedoeling esthetiek met functionaliteit te combineren.

Unicline S creëert via zijn uitstraling en goed doordachte functionaliteit een omgeving en sfeer voor een aangenaam bezoek aan de tandarts.

Unicline S komt bovendien met drie verschillende mogelijkheden qua verlichting.

Al igual que con cualquier buen diseño, el objetivo consiste en combinar estética con funcionalidad. Nuestra meta era diseñar un equipo que, gracias a su atractiva apariencia y a su funcionalidad cuidadosamente medida, creara el escenario perfecto para una agradable visita al dentista.

UnicLine S se puede suministrar con tres soluciones diferentes para la iluminación.

As with all good designs, the aim is to combine aesthetics with functionality. Our goal with UnicLine S is to deliver a treatment center that, because of its inviting appearance and carefully thought through functionality, will create the perfect environment for a pleasant visit to the dentist.

UnicLine S comes with three different lamp solutions.



 UnicLine S assure le contact optimal entre dentiste et patient.

Avec tous les instruments à portée de main, le dentiste peut travailler efficacement sans perdre le contact avec son patient. Cela favorise une ambiance de travail agréable qui sécurise et décontracte le patient.

UnicLine S correspond à une création de meuble, où le dessin de chaque détail vise à inspirer la confiance et le bien-être du patient, ainsi la tranquillité de l'équipe soignante.

 Uniline S zorgt voor een optimaal contact tussen tandarts en patiënt.

Met alle instrumenten bij de hand kan de tandarts efficiënt en continue werken zonder het contact met de patiënt te verliezen. Dit bevordert een rustige werksfeer die geruststellend en ontspannend is voor de patiënt.

Uniline S is een installatie waarvan het ontwerp van elk detail vertrouwen creëert en bijdraagt tot het welzijn van de patiënt.

 El Uniline S garantiza un contacto óptimo entre el dentista y el paciente.

El dentista encuentra todos los instrumentos disponibles a su alcance y eso le permite, de manera eficaz y funcional, poder trabajar de forma continua y sin interrupción. Es un lugar de trabajo silencioso, en el que el paciente tiene las mejores condiciones para relajarse.

Con el Uniline S hemos creado una unidad en la que cada detalle tiene el propósito de garantizar la seguridad y la comodidad del paciente.

 UnicLine S ensures optimal contact between the dentist and patient.

With all the instruments at hand, the dentist can work effectively and continuously without losing contact with the patient. This creates a calm working atmosphere which is reassuring and relaxing to the patient.

With UnicLine S we have created a piece of furniture, in which each design feature is aimed at inspiring confidence and well-being in the patient.



Porte de l'atelier de prototypes dans lequel UnicLine S a pris naissance.

De deur waarachter de prototypes Unicline S vervaardigd werden.

La puerta de la sala de prototipos donde el UnicLine S fue desarrollado.

The door to the prototype workshop where UnicLine S was created.

🇫🇷 Cela a commencé par une vision, qui a été transformé en des milliers de traits de croquis.

Suivant quoi, il s'ensuivit d'innombrables prototypes avant que le dessin final ne satisfasse toutes nos exigences de l'équipement UnicLine S de soins ultime. Le point de départ pour créer un dessin fonctionnel réussi, est d'écouter les gens qui exploiteront le produit.

Nous avons ajusté UnicLine S, selon leurs conseils. Ensuite nous avons demandé à nos examinateurs, d'élaborer encore une fois leurs indications. Ensuite nous avons répété tout le procédé maintes fois, car nous savons que ce sont les petits détails qui font la différence.

🇳🇱 Het begon met een visie die werd omgezet in duizenden tekeningen. Daarna volgden talrijke prototypes waaruit het uiteindelijke ontwerp ontstond dat aan al onze vereisten voldeed.

Het uitgangspunt bij dit ontwerp was het luisteren naar diegenen die het product uiteindelijk zullen gebruiken: de tandartsen, tandartsassistenten en patiënten.

We hebben het Uniline S-ontwerp dan ook aangepast aan de input die we van hen ontvangen hebben. Daarna hebben we een aantal testpersonen gevraagd om de ontworpen tandartsinstallatie terug te beoordelen. We hebben dit proces een aantal keer doorlopen omdat we weten dat het kleinste detail telt.

🇪🇸 Todo comenzó con una visión que ha sido implementada en miles de trazos.

Después vinieron numerosos prototipos, antes de que el resultado final cumpliera todas nuestras necesidades y exigencias para el UnicLine S. Para poder diseñar un producto funcional hay que escuchar a las personas que finalmente van a usarlo.

Según el input de estas personas, corregimos la unidad hasta que volvieron a probarla de nuevo. Hicimos esto una y otra vez, ya que sabemos que la importancia de los pequeños detalles marcan la diferencia.

🇬🇧 It started with a vision, which was transformed into thousands of line drawings.

After that there followed numerous prototypes before the final design fulfilled all our demands for the ultimate UnicLine S treatment centre.

The starting point for creating a successful functional design is to listen to the people who will use the product.

We have modified UnicLine S's design according to the input we have received from them. Then we have asked our testers to assess the treatment center again. We have been through this process again and again because we know it is the small details that count.



12

App. Brevet.

Gepatenteerd.

Pendiente de patente.

Patent pending.

🇫🇷 Nous connaissons tous cette situation quotidienne : nous aimerions bien pouvoir garder les yeux fixés sur la bouche du patient, mais souvent pendant le traitement, nous sommes obligés de détourner les yeux pour vérifier les réglages de l'instrument, et la plupart du temps il ne s'agit que d'une simple information concernant selection de spray de l'instrument.

Nous avons trouvé la solution avec UnicLine S en projetant les informations de l'instrument sur la serviette du patient : ainsi le dentiste et son assistante peuvent apercevoir les réglages de l'instrument actif du coin de l'œil et maintenir leur focalisation sur la bouche du patient sans bouger les yeux. C'est ce que nous appelons l'ergonomie de la lumière, car nous évitons de fatiguer les yeux en modifiant en permanence la focalisation et l'intensité de la lumière.

🇳🇱 We zijn allemaal vertrouwd met de situatie waarin we onze focus willen houden op de mond van de patiënt maar toch gedwongen worden om weg te kijken om de instrumenten gedurende de behandeling te controleren, zoals bv. eenvoudige info over de instrumentenspray-functie.

We hebben deze dagelijkse uitdaging opgelost met Unicline S door de informatie te projecteren op de patiëntendoekjes. Hierdoor wordt het mogelijk voor de tandarts en zijn assistent om de instellingen van het actieve instrument te zien en toch gefocust te blijven op de mond van de patiënt, zonder om zich heen te moeten kijken. Dit is wat we 'ergonomische verlichting' noemen: we voorkomen de overbelasting van de ogen omdat focus en lichtintensiteit niet moeten wijzigen.

🇪🇸 Todos conocemos la siguiente situación en nuestra vida profesional: nos gustaría seguir manteniendo nuestros ojos en la boca del paciente y sin embargo, nos vemos obligados a girar nuestra mirada para comprobar el ajuste de los instrumentos durante el tratamiento; en la mayoría de las ocasiones, por ejemplo, sólo para conseguir una simple información acerca de la función de pulverización del instrumento.

Con UnicLine S esta situación queda resuelta mediante la proyección de la información del instrumento sobre la servilleta del paciente, por lo que el dentista y su asistente pueden visualizar la configuración del instrumento con el rabillo del ojo, pudiendo, de esta forma, permanecer centrados en la boca del paciente. Lo llamamos la ergonomía de la luz, ya que así evitamos la fatiga ocular, al no tener que cambiar constantemente el enfoque y la intensidad de la luz.

🇬🇧 We all know the familiar situation where we want to keep our eyes on the patient's mouth, but often we are forced to look away to check instrument settings during treatment - such as simple information about instrument spray.

We have solved this daily challenge with UnicLine S by projecting the instrument information onto the patient's napkin, thereby enabling the dentist and dental assistant to see the settings for the active instrument from the corner of their eyes and stay focused on the patient's mouth without having to look round. That is what we call lighting ergonomics because we avoid straining the eyes by constantly having to change focus and light intensity.

13



🇫🇷 Sous le verre du panneau d'instruments se cachent un écran et des touches tactiles qui ne sont activées visuellement que selon la fonction liée à une situation donnée: l'expression qu'elles produisent est simple, ce qui évite de fatiguer les yeux.

La surface en verre trempé est particulièrement hygiénique, et l'écran/les touches tactiles peuvent être désactivés pendant le nettoyage.

🇳🇱 Het scherm en de toetsen bevinden zich onder het glas van de instrumententafel en zijn alleen zichtbaar wanneer nodig. Dit creëert een gestroomlijnde look en voorkomt overbelasting van de ogen.

Met een oppervlakte van gehard glas hebben we gekozen voor de meest hygiënische oplossing en het scherm/de toetsen kunnen uitgeschakeld worden tijdens het reinigen.

🇪🇸 La pantalla táctil y las teclas están bajo el cristal de la mesa de instrumentos. Sólo estarán visualmente activas según su función en cada momento. Esto proporciona una apariencia sencilla y estética, evitándose al mismo tiempo la fatiga ocular.

Con la superficie de cristal templado conseguimos la superficie más higiénica que existe y la pantalla y teclas táctiles se pueden desactivar para la limpieza.

🇬🇧 The display and touch keys are located under the glass of the delivery table and are only visually active depending on the situational function - this creates a streamlined look and we avoid straining the eyes.

With a surface of hardened glass, we have created the most hygienic surface possible and display/touch keys can be deactivated during cleaning.



16

L'un des cinq segments de production de heka dental.

één van de vijf Dental productie-eenheden van heka dental.

Una de las 5 áreas de producción en heka dental.

One of five production areas at heka dental.

🇫🇷 Søren Høst est en train de finaliser une UnicLine 5D qu'il a spécialement conçue pour le dentiste Paul Jones avec un test électronique automatique qui sollicite tout l'équipement et qui correspond à une journée de travail ordinaire au centre de soins dentaires.

Puis Søren effectuera un essai de sécurité, encore un autre test électronique automatique en conformité avec les normes internationales, un essai/réglage mécanique, et pour finir un contrôle visuel de tout le produit.

Lorsque tous les tests sont positifs, Søren écrit sa signature et l'équipement est prêt à être emballé et livré.

🇳🇱 Soren Host - je zou eigenlijk wel moeten zeggen wie dit is/wat hij doet om hem credibiliteit te geven - Hij voltooid hier een Unicline 5D die speciaal werd ontworpen voor tandarts Paul Jones.

Dit ontwerp maakt een automatische elektronische test mogelijk van alle apparatuur in condities die vergelijkbaar zijn met een normale werkdag in zijn praktijk.

Soren voert vervolgens een veiligheidstest uit, een aanvullende automatische elektronische test naar internationale normen, een mechanische test, een check van de instelling en tot slot een visuele controle van het gehele product.

Als alles in orde is, keurt Soren de apparatuur goed, waarna de verpakking en verzending kunnen gebeuren.

🇪🇸 Aquí Søren Høst está en proceso de preparación de una UnicLine 5D, especialmente diseñado para el dentista Paul Jones, con el fin de realizar un test electrónico. En ese test todo el equipo dental estará sometido al volumen y a la carga de trabajo de un día de trabajo habitual en una clínica.

Después se realiza una inspección de seguridad, otra prueba electrónica y automática según las normas internacionales, una inspección mecánica y de ajuste y la última inspección visual de todo el producto.

Si todo está correcto, el control de calidad queda confirmado con una firma. Después el producto está listo para el embalaje y el envío.

🇬🇧 Søren Høst is here in the process of completing a UnicLine 5D, which has been especially designed for dentist Paul Jones for an automatic electronic test that will subject all the equipment to conditions similar to a standard working day at the clinic.

Søren then carries out a safety test, an additional automatic electronic test to international standards, a mechanical test/setting, and finally a visual check of the entire product.

If everything is in order, Søren signs off on the equipment and then it is ready for packing and dispatch.

17



18

Le bras d'UnicLine S cache les câbles, les arrivées d'eau et d'air, derrière sa structure d'aluminium anodisé d'une légèreté et robustesse éprouvée. Les grandes jointures et articulations travaillent avec précision dans chaque position, malgré les diverses tensions qui les sollicitent en provenance de la tablette instruments, le panneau de contrôle, le radio et la scialytique.

Le résultat en est un bras optimalement équilibré.

De arm van de Unicline S verbergt de kabels en de water- en luchtleidingen. Het oppervlak is gemaakt van geanodiseerd aluminium, licht maar heel slijtvast. De grote scharnieren bewegen heel secuur in elke richting, ondanks de verschillende spanningen die komen van de instrumententafel, scherm, röntgen en verlichting.

Het resultaat is een arm in optimale balans.

El brazo del UnicLine S oculta los cables de alimentación, agua y aire dentro de su estructura de aluminio anodizado, resistente al desgaste. Las grandes juntas y articulaciones se mueven con máxima precisión en todas las direcciones, a pesar de las diversas tensiones que proceden de la mesa de trabajo, la pantalla, unidad de rayos X y la lámpara.

El resultado es un conjunto de brazo con un equilibrio óptimo.

The UnicLine S' arm hides the cables, water and air lines behind its light, but hard wearing surface of anodized aluminium. The big joints move with precision in every direction, despite the various strains they come under from the delivery table, monitor, x-ray unit and light.

The result is an arm with optimal balance.

19



UnicLine S incorpore toute la technologie nécessaire au praticien mais délibérément invisible à l'oeil. La tablette instruments est effectivement minimalisée, dépourvue de techno-attrait et de gadgets envahissants. Cela favorise le sens qu'UnicLine S est encore un meuble plutôt qu'un équipement médical inquiétant. Le design fin et élancé du panneau d'instruments est une condition préalable pour obtenir des réglages ergonomiques optimaux autour du patient.

UnicLine S - Quintessentiellement Simple.

Bij de Uniline S hebben we alles wat niet zichtbaar hoeft te zijn, bewust verborgen. De tafel is efficiënt geminimaliseerd zonder overbodige technologische snufjes of onnodige gadgets. Dit geeft je het gevoel dat de Uniline S een meubelstuk is in plaats van enkel een stuk apparatuur. Het elegante en smalle ontwerp van de tafel is een basisvoorwaarde voor het bereiken van optimale ergonomische werkposities rond de patiënt.

Uniline S - door en door eenvoudig .

Hemos ocultado a conciencia todo lo que no tiene que ser visible. La mesa de instrumentos es casi minimalista, sin parafernalias ni aparatos innecesarios. Esa es una de las razones por las que UnicLine S da la sensación más bien de ser un mueble en vez de un equipo dental. El diseño fino y esbelto de la mesa de instrumentos es un requisito previo para conseguir óptimas condiciones de trabajo ergonómicas alrededor del paciente.

UnicLine S - Quintaesencia en sí.

On UnicLine S we have deliberately hidden away all that does not need to be visible. The delivery table is effectively minimalist without any superfluous techno-paraphernalia or unnecessary gadgets. This gives you the sense that UnicLine S is a piece of furniture rather than just a piece of equipment. The sleek and narrow design of the delivery table is a prerequisite for achieving optimum ergonomic working positions around the patient.

UnicLine S - Quintessentially Simple.



🇫🇷 Cette flexibilité crée une démarche professionnelle satisfaisante.

Voici pourquoi nous avons rassuré nos clients, qu'UnicLine S sait s'adapter à ses diverses et complexes tâches - facilement et aisément.

La côté de l'assistante est conçu avec un bras télescopique qui peut être ajusté de soins solo à soins duo et pour des dentistes drotiers et gauchers en 2 secondes.

🇳🇱 Flexibiliteit zorgt voor tevredenheid bij het werken.

Dit is de reden dat we ervoor gezorgd hebben dat de Unicline S zich kan aanpassen aan de gevarieerde en complexe taken die moeten uitgevoerd worden - eenvoudig en soepel .

De telescopische arm voor de afzuiging kan aangepast worden om in enkele seconden te wijzigen van een solo naar een duo behandeling of van een rechts-naar een linkshandige tandarts.

🇪🇸 La flexibilidad crea satisfacción en el trabajo.

Por esta razón hemos asegurado que el UnicLine S se adapte de forma fácil y cómoda a las diferentes tareas.

La zona del auxiliar está diseñada con un brazo telescópico que se ajusta de dos a cuatro manos o de dentistas diestros a zurdos en segundos.

🇬🇧 Flexibility creates job satisfaction.

This is why we have ensured that UnicLine S can adapt to its varied and complex tasks - easily and smoothly.

The assistant's arm is designed with a telescopic arm that can be adjusted from two to four-handed treatment or from right to left handed dentist in seconds.



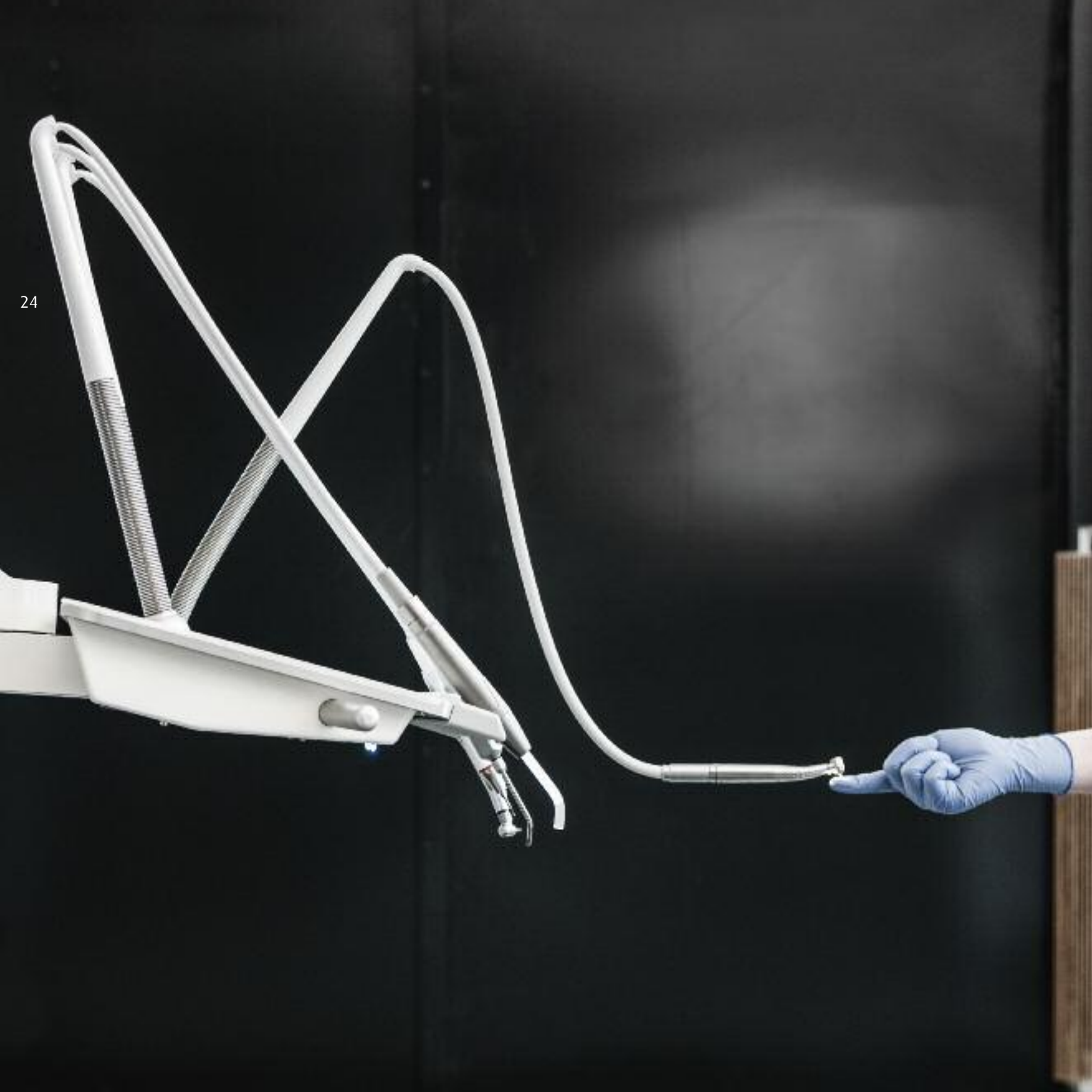

Sur la version avec fouets, chaque instrument est en parfait équilibre et la longueur des tuyaux en silicone assure des positions de travail ergonomiques.

Les instruments de UnicLine S sont équilibrés : ainsi votre main ne devra pas supporter le poids d'un instrument, ni subir des interactions provenant de forces extérieures, pendant que vous effectuez un travail de précision.

Les instruments d'un unit à fouets réduisent la fatigue et augmentent la précision du travail.

UnicLine S et certains de ses composants sont protégés par droit d'auteur; certains composants sont aussi brevetés.

Op het model met zweepsysteem is elk individueel instrument perfect uitgebalanceerd en de extra lange siliconen slangen zorgen voor een correcte en ergonomisch comfortabele werkpositie.

De instrumenten zijn zodanig uitgebalanceerd dat je hun gewicht niet voelt in je hand en dat je geen hinder ondervindt wanneer je precisiewerk aan het uitvoeren bent. Zodoende vermindert deze unit met het uitgebalanceerde zweepsysteem je vermoeidheid en verhoogt hij de nauwkeurigheid van je werk.

Het ontwerp van de Unicline S en bepaalde specifieke onderdelen zijn beschermd en bepaalde onderdelen dragen een patent.

En la versión Balance, los instrumentos están equilibrados individualmente. Las largas mangueras de silicona permiten posturas de trabajo ergonómicamente correctas.

Los instrumentos están equilibrados de tal manera que su mano no tenga que soportar el peso de un instrumento y no tenga que sentir las interacciones procedentes de fuerzas externas mientras realiza trabajos de precisión.

Los instrumentos en equilibrio reducen el agotamiento prematuro de su mano, lo que permite una mayor precisión de su trabajo.

Algunos componentes del UnicLine S tienen diseño protegido y otros están patentados.

On the balanced spring model each instrument is perfectly balanced and the extra long silicon hoses ensure ergonomically correct working postures.

UnicLine S instruments are balanced so your hand does not need to bear the instrument's weight or experience influence from external forces when you are performing precision work.

Balanced unit instruments reduce fatigue and increase your work's precision.

UnicLine S and some of its parts are design-protected, some UnicLine S parts are patent-protected.

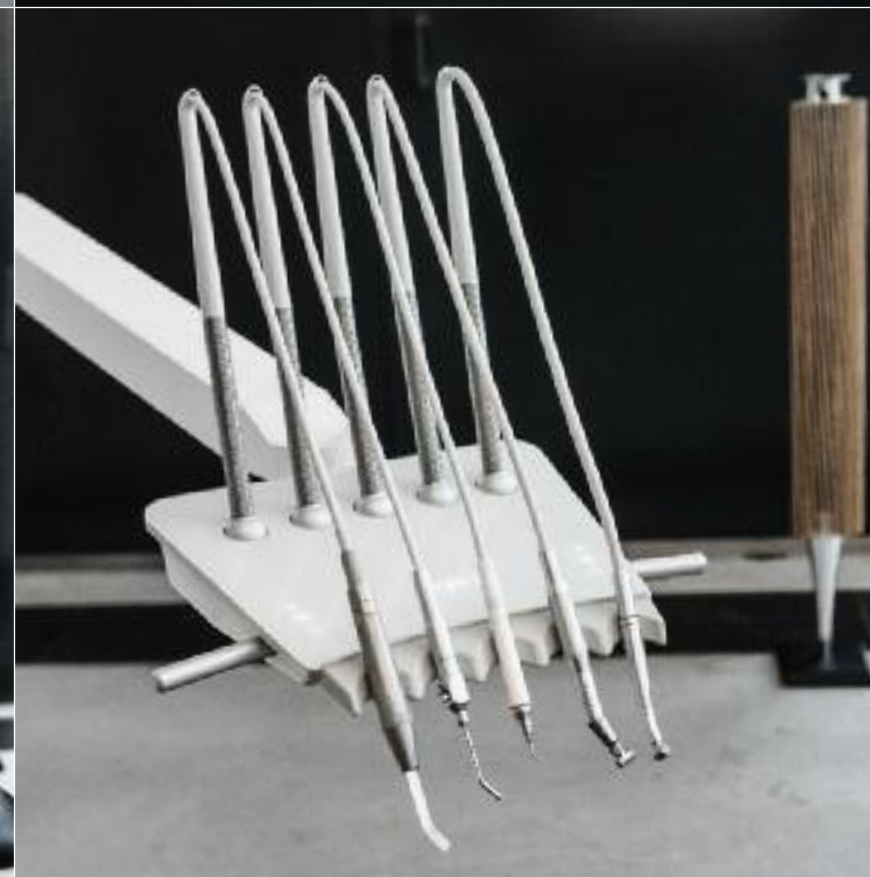

🇫🇷 Ce sont les plus petits détails qui définissent un bon ou un mauvais design et nous avons effectivement fait attention à chaque petit détail d'Unicline S, parce que nous croyons que nos clients devraient pouvoir être heureux avec notre produit pendant de nombreuses années.

Prenez par exemple le panneau d'instruments et le haut de la console : ils ont usinés par commande CNC en un seul morceau d'aluminium, puis montés sur une plaque de verre. Grâce à ce procédé, nous avons créé la surface la plus hygiénique qui soit, et en même temps nous avons dissimulé l'écran et les touches sous cette surface. Cela coûte plus cher. Cela est de surcroît plus difficile à réaliser, mais nous croyons que c'est absolument nécessaire pour compléter la qualité générale. Certains pourraient estimer que c'est une perte de temps, que d'exploiter des ressources pour de tels détails. D'autres sont ravis que nous poursuivions tant d'efforts pour atteindre la perfection.

🇳🇱 Het zit hem in de details. Kleine dingen bepalen vaak of je uiteindelijk iets als goed of 27 slecht ervaart. Vandaar dat we bij de Unicline S grote aandacht hebben besteed aan elk klein detail. Onze klanten moeten immers heel tevreden zijn gedurende de vele jaren die zij het toestel zullen gebruiken. Een voorbeeld hiervan is de instrumententafel en het console-oppervlak: deze zijn verwerkt via een CNC proces in een enkelvoudige aluminiumplaat waarop we dan een glasplaat gemonteerd hebben. Dit zorgt voor het meest hygiënische oppervlak. We hebben ook het scherm en de toetsen verborgen onder deze glasplaat. Dit is duurder, het is ook moeilijker om te produceren maar toch zijn we ervan overtuigd dat dit absoluut noodzakelijk is om de algemene kwaliteit te vervolledigen.

Sommigen kunnen zich afvragen of deze verregaande aandacht voor details geen verspilling is van tijd en geld, maar anderen zijn net heel verheugd dat we zo ver gaan in ons streven naar perfectie.

🇪🇸 Son los pequeños detalles los que definen un buen o mal diseño. Hemos puesto toda nuestra atención en cada detalle del Unicline S, porque creemos profundamente que nuestros clientes deben quedar satisfechos con el producto durante muchos años; por ejemplo, sobre la tabla de instrumentos y el interfaz de la consola, que son fabricados de una sola pieza de CNC aluminio, montamos la placa de vidrio con la que conseguimos la superficie más higiénica. Al mismo tiempo hemos ocultado la pantalla y teclado debajo de esta superficie. Esto es costoso y engorroso, pero pensamos que es imprescindible para el óptimo resultado global.

Algunos pensarán que es una pérdida de tiempo y dinero llegar a estos extremos en los procesos de fabricación, pero otros están encantados por nuestro énfasis en los detalles y el alcance de la perfección.

🇬🇧 It is the smallest of details that define a good or bad design, and we have paid great attention to every single detail in Unicline S because we believe that our customers should be happy with the product for many years to come.

An example would be the delivery table and the console top; they are CNC-processed in a single sheet of aluminium onto which we mount a sheet of glass – in order to create the most hygienic surface possible. We have also concealed the display and touch keys under this sheet of glass. It is more expensive. It is also more difficult, but we believe that is absolutely necessary to complete the overall quality.

Some may think that it is a waste of time to use resources on such details. Others are delighted that we go to such lengths to achieve perfection.



🇫🇷 Jimmy, Brian Leif et Dario (Henrik et Hans emballent les équipements qui doivent être expédiés et n'avaient pas le temps pour la photo) gèrent plus de 6 000 numéros d'articles chaque jour. Nous garantissons en outre que les nouvelles options, et les nouveaux instruments, sont compatibles avec toutes les équipements antérieures que nous avons fabriquées au cours des 35 dernières années.

Ainsi, vous êtes certain de pouvoir remettre à niveau ou agrandir votre UnicLine S, car nous veillons toujours à ce que nos produits puissent vous apporter de la valeur ajoutée des années qui viennent.

🇳🇱 Jimmy, Brian, Leif, Dario en hun collega's staan elke dag in voor de verzorging van de meer dan 6000 product items. We zorgen er altijd voor dat onze nieuwe opties en innovatieve instrumenten compatibel zijn met de toestellen die we eerder uitgebracht hebben in de voorbije 35 jaar.

We garanderen je op deze manier dat je altijd in staat zal zijn, indien gewenst, om je Unicline S te upgraden of uit te breiden. Zo zorgen we ervoor dat de Unicline S zijn waarde behoudt gedurende de vele jaren die je hem zal gebruiken.

🇪🇸 Jimmy, Brian Leif y Dario (Henrik y Hans están embalando equipos para el envío y no tienen tiempo para una foto) manejan más de 6.000 códigos de productos cada día. Siempre garantizamos que nuestras nuevas opciones e innovaciones en instrumentos sean compatibles con todas las unidades dentales fabricados por nosotros en los últimos 35 años.

Esto le da la seguridad y la garantía de que puede adaptar y ampliar su UnicLine S constantemente, porque así garantizamos que nuestros productos seguirán siendo valorados por usted durante muchos años más.

🇬🇧 Jimmy, Brian Leif, and Dario (Henrik and Hans were packing equipment for dispatch and did not have time for a photograph) take care of more than 6,000 product items every day – and we always ensure that our new options and innovative instruments are backwards compatible with all the treatment packages we have produced during the past 35 years.

This is your guarantee that you always will be able to upgrade or extend your UnicLine S – because we will continue to ensure that our products will create value for you for many years to come.



- 1] L'UnicLine S est livré avec un bras télescopique flexible réglable pour obtenir une position de travail idéale, et ce aussi bien pour le travail avec ou sans assistante.
- 2] Peut être livré avec des supports ouverts ou fermés.
- 3] Le bras télescopique peut recevoir en option une seringue multifonctions ou une lampe à polymériser.
- 4] Les filtres d'aspiration sont faciles à nettoyer.

- 1] Unicline S wordt geleverd met een flexibele telescooparm. Deze kan aangepast worden om een optimale werkpositie te garanderen, zowel als je met of zonder assistentie werkt.
- 2] Beschikbaar met open of gesloten afzuighouders.
- 3] De telescooparm kan ook geleverd worden met een 3-functiespuit of een LED polymerisatie lamp.
- 4] De afzuigfilters zijn eenvoudig te reinigen.

- 1] UnicLine S se suministra con un brazo telescópico flexible, que se puede ajustar de manera óptima para trabajar con o sin asistencia.
- 2] Disponible con soportes abiertos o cerrados.
- 3] El brazo telescópico puede ser equipado también con una jeringa multifunción o una lámpara de polimerización.
- 4] Los filtros de aspiración son fáciles de limpiar.

- 1] UnicLine S is supplied with a flexible assistant telescopic arm which can be adjusted to the optimum working position, both if you work with or without assistant.
- 2] Available with open or closed holders.
- 3] Can also be delivered with a 3:1 syringe or LED curing light.
- 4] The suction filters are easy to clean.



1] Pour créer un design simple et épuré, tous les filtres, les liquides de nettoyage ainsi que l'eau en bouteille sont cachés derrière le couvercle de l'assistante.

2] La surface de verre du panneau d'instruments est facile à nettoyer et très hygiénique.

3] Le crachoir se démonte facilement pour le nettoyage.

4] Le support des instruments en caoutchouc s'enlève et se nettoie facilement.

5] Les poignées en aluminium s'enlèvent et

1] Om voor een eenvoudig en gestroomlijnd ontwerp te zorgen, worden alle filters, reinigingsvloeistoffen en de waterfles opgeborgen achter de console deur aan assistent-zijde.

2] Het glas van de instrumententafel is eenvoudig af te vegen en is dan ook uiterst hygiënisch.

3] De spuwbkom is gemakkelijk afneembaar.

4] De instrumenthouder kan eenvoudig verwijderd worden voor reiniging.

5] De eenvoudig verwijderbare aluminium hand-

1] Con el fin de crear un simple y homogéneo diseño, todos los filtros, líquidos de limpieza y botellas se ocultan detrás de la puerta de la zona del asistente.

2] La superficie de vidrio de la mesa de instrumentos es de fácil limpieza y es una superficie muy higiénica.

3] La parte superior de la escupidera se puede desmontar fácilmente para la limpieza.

4] La bandeja de instrumentos es fácil de quitar y puede esterilizarse en autoclave.

5] Los tiradores de aluminio son de fácil desmontaje

1] To ensure a simple and streamlined design, all filters, cleaning fluids, and water bottle are stowed away behind the assistant's door.

2] The delivery table glass is easy to wipe and is an extremely hygienic surface.

3] The cuspidor upper part can easily be taken of.

4] The instrument support can easily be removed for cleaning.

5] The easy removable aluminium handles can be autoclaved.

6] To ensure the supply of fresh water the

sont autoclavables.

6] Pour assurer l'alimentation de l'eau fraîche l'équipement UnicLine S peut être équipé du rinçage automatique des spray.

7] L'UnicLine S est disponible avec un système unique de nettoyage des tuyaux d'aspiration, activé par un bouton poussoir. De cette façon les tuyaux de l'aspiration sont désinfectés ce qui permet le traitement immédiat du patient suivant. Une désinfection continue des tuyaux de l'aspiration est possible durant le traitement du patient.

gripen kunnen geautoclaveerd worden.

6] Om vers water te verzekeren kan de Unicline S geleverd worden met een automatisch spoelsysteem voor de instrumenten.

7] Unicline S is beschikbaar met een uniek, automatisch afzuig reinigingssysteem dat door een eenvoudige druk op de knop geactiveerd wordt. Hierbij wordt het afzuigstelsysteem gedesinfecteerd en kan een nieuwe behandelingssessie beginnen. Gedurende de behandeling van de patiënt kan het afzuigstelsysteem ook voortdurend gedesinfecteerd worden.

y pueden ser esterilizados en autoclave.

6] Para garantizar el suministro de agua limpia está disponible el dispositivo UnicLine, con un lavado automático de instrumentos.

7] Como opción, UnicLine S se puede suministrar con limpieza automática de aspiración, que se activa mediante una pulsación corta. De esta manera las mangueras de succión se desinfectan y el aparato está listo para un paciente nuevo. Durante el tratamiento la extracción también se puede desinfectar de forma continua.

UnicLine S unit can be delivered with an automatic water rinsing system for the instruments.

7] UnicLine S is available with the unique automatic suction cleaning system, which is activated by a single pressure. Hereby the suction system are disinfected and a new treatment session can start.

During the patient treatment the suction system can also be disinfected continuously.



 Il est possible d'activer la pédale ronde de tous les côtés, soit par le pied droit ou le pied gauche.

La pédale règle la vitesse et l'intensité de l'instrument sélectionné, active les fonctions de spray, chipblow et change les directions de rotation.

Toutes les commandes à pédale sont livrées en version sans fil.

 De unieke gepatenteerde ronde voetbediening kan vanuit alle richtingen geactiveerd worden, zowel met de rechter- als linkervoet. Zo hoef je geen vaste werkhouding aan te nemen.

De voetbediening regelt de snelheid en de intensiteit van het gekozen instrument. Een druk op de middenring activeert de spray, mechanisch lucht blazen of de draairichting van de motor.

Unicline S kan ook geleverd worden met een conventionele, variabele voetbediening.

Alle voetbedieningen kunnen ook draadloos geleverd worden.

 El exclusivo y patentado pedal redondo regula la velocidad y la intensidad de los instrumentos seleccionados. Puede activarse desde todos los lados, ya sea con pie derecho o con el izquierdo. Una presión sobre el anillo intermedio del pedal activa la pulverización seleccionada y cambia la dirección de rotación del micromotor.

UnicLine S también está disponible con un pedal de control convencional y variable.

Todos los controles de pie pueden ser suministrados en versión inalámbrica.

 The unique patented round foot control can be activated from all directions with either right or left foot releasing you from any fixed working posture. The foot control regulates the speed and the intensity of the chosen instrument.

UnicLine S can also be delivered with a conventional, variable foot control.

All foot controls comes also as wireless.



Un patient décontracté constitue une condition de travail idéale pour le dentiste. Pour cette raison nous avons créé une unité de soins qui est confortable aussi bien pour le patient que pour le dentiste. Être assis dans ce meuble fait rêver, pendant que le dentiste dispose de conditions de travail idéales, qu'il soit debout ou assis.

La sensation que procure le fauteuil du patient et le choix de matériaux et de couleurs complètent les lignes propres et le dessin aisé d'UnicLine S.

En même temps, nous nous sommes appliqués pour une fonctionnalité optimale du fauteuil, en particulier son ajustement facile par pédale ou par le panneau de contrôle électronique sur la tablette instruments.

Een ontspannen patiënt maakt het makkelijker voor de tandarts. Daarom hebben we de Uniline S comfortabel gemaakt voor zowel de patiënt als de tandarts. Voor de patiënt is het een droom om in de patiëntenstoel te liggen terwijl de tandarts in ideale omstandigheden kan werken, of hij nu recht staat of zit.

Het comfort van de patiëntenstoel, de keuze van de materialen en de kleuren zijn een perfecte aanvulling op de heldere, strakke lijnen en het eenvoudige ontwerp van de Uniline.

Tegelijkertijd hebben we onze focus gehouden op de functionaliteit van de stoel en in het bijzonder zijn gemakkelijke aanpassing via de voetpedaal of het elektronische besturingssysteem op de instrumententafel.

Un paciente relajado constituye la condición ideal para un dentista. Nuestro sillón UnicLine S es confortable tanto para el dentista como para el paciente. Es un sueño estar sentado en él y el odontólogo puede tener una posición ideal de trabajo tanto sentado como de pie. La comodidad del sillón dental, elección de materiales y colores utilizados complementan las líneas limpias y el diseño sencillo del UnicLine S. Al mismo tiempo hemos puesto el enfoque en la funcionalidad del sillón, en particular en el control del pedal del pie y en el panel electrónico de la bandeja de instrumentos.

A relaxed patient creates ideal working conditions for the dentist. For this reason we have created a treatment centre that is comfortable for both the patient and dentist. It is a dream to sit on, whilst the dentist has the ideal working conditions, regardless of whether he work standing or sitting.

The feel of the patient's chair, and the choice of materials and colours complement UnicLine S's clear, clean lines and simple design.

At the same time we have remained focused on the functionality of the chair and in particular its easy adjustment by means of a foot pedal or the electronic control panel on the delivery table.

1]



2]



3]



4]

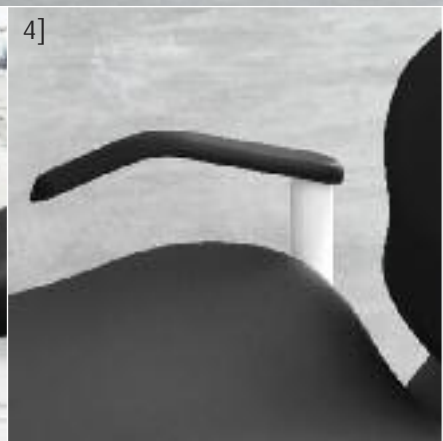

5]



- 1] Confort du patient. Les mouvements compensés du dossier et du siège et l'accoudoir intégré assurent au patient une position confortable durant le traitement.
- 2] La tête à double articulation corrige le positionnement du patient adulte ou enfant.
- 3] Facile à nettoyer. Le skai UNIC est facile à démonter pour nettoyage.
- 4] En option le fauteuil. UnicLine S est livrable avec un ou deux accoudoirs.
- 5] Joystick. Jusqu'à 3 commandes au pied peuvent être positionnées individuellement, ce qui assure une position de travail idéale pour vous et votre assistante.

- 1] Het comfort van de patiënt: de compenserende bewegingen van de rugleuning en het zitvlak en ook de geïntegreerde ondersteuning van de elleboog, zorgen ervoor dat de patiënt comfortabel zit gedurende de gehele behandeling.
- 2] De dubbel articuleerbare hoofdsteun verbetert de houding van de patiënt en is geschikt voor zowel volwassenen als kinderen.
- 3] Eenvoudig te reinigen. De bekleding van de Unicline S is makkelijk te verwijderen om gereinigd te worden. De Unicline stoel kan geleverd worden met 1 of 2 armleuningen.
- 4] Joysticks. Tot maximaal 3 joysticks kunnen individueel geplaatst worden zodat de werkhouding van de tandarts en zijn assistent makkelijker worden

- 1] Confort del paciente. Tanto los movimientos compensados de la espalda y del asiento y el soporte lumbar y los reposabrazos integrados, aseguran al paciente una gran comodidad durante el tratamiento.
- 2] El soporte para el cuello, doblemente regulable, asegura a la cabeza del paciente un apoyo siempre cómodo y seguro tanto en niños como en adultos.
- 3] Fácil de limpiar. La tapicería UnicLine S se puede desmontar fácilmente para ser limpiada.
- 4] El sillón UnicLine S está disponible, de forma opcional, con 1 o 2 apoyabrazos.
- 5] Mando. La posibilidad de colocar 3 pedales permite al odontólogo y a su asistente obtener una posición de trabajo ideal.

- 1] Patient comfort. The compensating movements of the backrest and seat, as well as the integrated elbow support, ensure that the patient sits comfortably during the whole treatment.
- 2] The double articulating neck rest improves patient positioning and is suitable for both adults and children.
- 3] Easy to clean. The UnicLine S upholstery is easy to remove for cleaning.
- 4] The UnicLine S patient chair can be delivered with one or two armrests.
- 5] Joystick. Individual placement of up to 3 joysticks enables the dentist and their assistant to maintain ideal working postures.

39

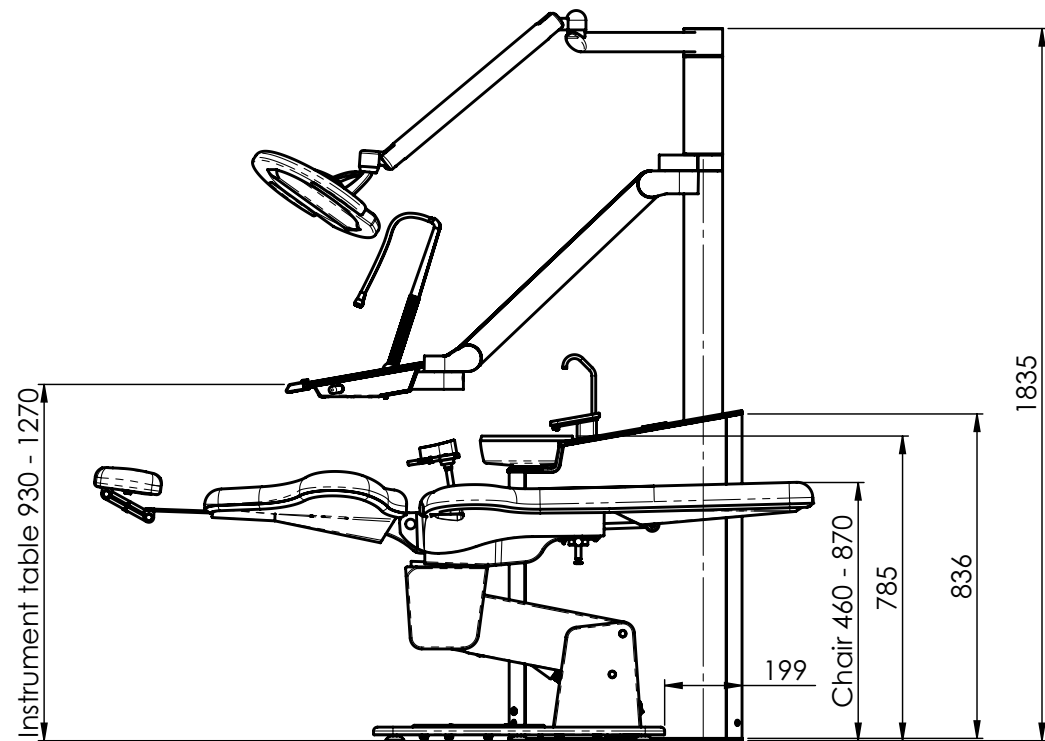

Specifications

UnicLine S:

- Instruments aux fouets

Pédale:

- Pédale standard
- Pédale variable

Instruments:

- Module turbine Multiflex à fibre optique
- Module Micromoteur à fibre optique: Avec Micromoteur Bien Air 40.000 tpm
- Module Micromoteur à fibre optique: Avec Micromoteur Bien Air MX sans carbon, Digipad inclus
- Module Micromoteur à fibre optique: Avec Micromoteur Bien Air MCX sans Carbon.
- Module Micromoteur à fibre optique: Avec Micromoteur NSK Ti-Max 40.000 tpm
- Module seringue: UNIC à 3-fonctions
- Module seringue: Luzzani à 3-fonctions
- Module seringue: Luzzani à 6-fonctions
- Module seringue: Luzzani à 7-fonctions avec lumière
- Module dérateur: Satelec Suprasson
- Module dérateur: EMS Piezon
- Module polymérisation: UNIC LED
- Module caméra intraorale: Sopro software exclus
- Module camera intraorale:
- Moniteur avec colonne et bras flexible
- Plateau simple
- Plateau double
- Negatoscope avec adaptateur

Traitement d'eau:

- Alimentation d'eau - norme hospitalière
- Système d'eau aseptique
- Système d'eau en bouteille
- Système de rincage des instruments
- Système d'aérage des tuyaux d'eau
- Système d'eau sterile

Crachoir:

- Vanne de crachoir - Dürr
- Aspiration selective (2 tuyaux) sur bras télescopique
- Système automatique de rincage des tuyaux d'aspiration. Rincage uniquement avec de l'eau inclus.

- Seringue à 3-fonctions sur bras télescopique: UNIC
- Seringue à 3-fonctions sur bras télescopique: Luzzani
- Seringue à 6-fonctions sur bras télescopique: Luzzani

- Lampe à polymeriser avec bouton sur bras télescopique

- Réservoir d'eau chaude pour verre
- Réservoir d'eau chaude pour verre et instruments

- Prise rapide pour l'aspiration
- Prise rapide pour l'eau et l'air

- Separation automatique: Dürr
- Separation automatique: Metasys

- Separateur d'amalgame intégré: Dürr
- Separateur d'amalgame intégré: Metasys

- Prise de 220 V montée sur unit

UnicLine S et certains de ses composants sont protégés par droit d'auteur; certains composants sont aussi brevetés.

Het ontwerp van de Unicline S en sommige essentiële onderdelen zijn beschermd d.m.v. een patent voor zowel het design als het ontwerp van de onderdelen op zichzelf.

UnicLine S y algunos de sus componentes son diseños protegidos. Otros componentes del UnicLine S están patentados.

UnicLine S and some of its parts are design-protected, some UnicLine S parts are patent-protected.

UnicLine S fauteuil:

- 2 moteurs electriques avec vis sans fin

- Poids maximum sur fauteuil 240 kg
- Poids du test 140 kg

- Tetière à double articulation
- 1 joystick

- 4 programmes
- 3 programmes et dernier position

Accoudoir:

- Droite
- Gauche

- Joystick, extra - entre 1 et trois

Skaï:

- Soft
- Supersoft

Peintier skaï:

223 Soft/ SuperSoft	222 Soft/ SuperSoft	221 Soft/ SuperSoft
125 Soft/ SuperSoft	815 Soft/ SuperSoft	184 Soft/ SuperSoft
328 Soft/ SuperSoft	215 Soft/ SuperSoft	327 Soft/ SuperSoft
180 Soft/ SuperSoft	478 Soft/ SuperSoft	317 Soft/ SuperSoft
1114 SuperSoft	1115 SuperSoft	

■ Specificaties

UnicLine S:

- uitgebalanceerd zweepsysteem

Voetpedaal:

- Standaard gepatenteerde voetpedaal
- Variabele voetpedaal

Instrumenten:

- Turbine module Multiflex, met licht
- Micromotor module met licht: incl. Bien Air micro motor - 40.000 rpm
- Micromotor module met licht: incl. Bien Air MX2 koolborstelloze micro motor, incl. Digipad, control pad
- Micromotor module met licht: incl. Bien Air MCX koolborstelloze micromotor
- Micromotor module met licht: incl. NSK Ti-Max micro motor - 40.000 rpm
- 3:1 module: UNIC 3-functie spuit
- 3:1 module: Luzzani 3-functie spuit
- 6:1 module: Luzzani 6-functie spuit
- 7:1 module: Luzzani 7-functie spuit Met licht
- Ultrasonic scaler module: Suprasson (Satelec)
- Ultrasonic scaler module: EMS No Pain
- Polymerisatie module: Model UNIC LED Model MiniLED
- Intra orale camera module, Sopro 695 and Sopro 717 excl. software
- Monitor incl. lamp adapter, (s-vhs, pal and normale connectie, HDMI)
- Enkele tray
- Dubbele tray

Waterbehandeling:

- Watertoevoer
- Geïntegreerd waterdesinfectie met automatische dosering (kiemen reductie)
- Flessen atersysteem
- Automatisch waterspoelsysteem voor instrumenten
- Steriel water systeem, voor montage op tray adapter

Spuwkom:

- Selectieve afzuiging (2 slangen) op telescoop arm
- Selectieve afzuiging (2 slangen) Gemonteerd op patiëntenstoel
- Automatisch desinfectiesysteem voor afzuigslangen
- 3-functiespuit 3:1 gemonteerd op Telescooparm: Model UNIC
- 3-functiespuit 3:1 gemonteerd op telescoop arm: Model Luzzani
- 6-function 6:1 gemonteerd op telescoop arm: Model Luzzani

- LED Composietlamp module: UNIC Gemonteerd op telescoop arm (met knoppen)

- Waterverwarmer voor drinkglas
- Waterverwarmer voor drinkglas en instrumentenbrug

- Snelkoppeling voor afzuiging
- Snelkoppeling voor water en lucht

- Automatische separatie Model Metasys

- Amalgaam separator incl. automatische separatie: Model Dürr
- Amalgam separator incl. automaticsche separatie: Model Metasys

- Spuwkomventiel compleet: Model Dürr

- Röntgen adapter voor montage van röntgen op unit

- 220 volt wandcontactdoos op unit gemonteerd

- UnicLine S Alya operatielamp 50000 lux, 5000 Kelvin
- UnicLine S operatielamp 50000 lux, 5000 Kelvin met sensor

UnicLine S Patientstoel:

- 2 elektrische motoren

- Maximum personen gewicht op stoel 240 kg
- Operationeel gewicht 140 kg

- Dubbele articulerende hoofdsteun
- 1 Joystick

- Patientenstoel met 4 programma's
- Patientenstoel met 3 programma's + laatste positie

Armsteun:

- Rechts
- Links

Bekleding:

- Soft
- SuperSoft (Tempür superzachte bekleding)

Kleuren:

223 Soft/ SuperSoft	222 Soft/ SuperSoft	221 Soft/ SuperSoft
---------------------------	---------------------------	---------------------------

125 Soft/ SuperSoft	815 Soft/ SuperSoft	184 Soft/ SuperSoft
---------------------------	---------------------------	---------------------------

328 Soft/ SuperSoft	215 Soft/ SuperSoft	327 Soft/ SuperSoft
---------------------------	---------------------------	---------------------------

180 Soft/ SuperSoft	478 Soft/ SuperSoft	317 Soft/ SuperSoft
---------------------------	---------------------------	---------------------------

1114 SuperSoft	1115 SuperSoft
-------------------	-------------------

■ Especificaciones

UnicLine S:

- Balance

Pedal de pie:

- Pedal de pie estándar
- Pedal variable

Instrumentos:

- Módulo de turbina Multiflex, fibra óptica
- Módulo de motor fibra óptica incl. micromotor Bien-Air 40.000 RPM/min
- Módulo de motor fibra óptica incl. micromotor Bien-Air MX2 y control óptimo sin colectores
- Micromotor Bien Air MCX sin colectores
- Módulo de motor fibra óptica incl. NSK Ti-Max micro motor de 40.000 RPM/min
- Módulo de jeringa de UNIC de tres funciones
- Módulo de jeringa Luzzani de tres funciones
- Módulo de jeringa Luzzani de seis funciones
- Módulo de jeringa Luzzani siete funciones y luz
- Módulo de ultrasonido Suprasson de Satelec
- Módulo de ultrasonido Piezon de EMS sin dolor
- Módulo de polimerización tipo LED de UNIC
- Cámara Intra oral Satelec Sopro excl. programa
- Monitor TFT incl. brazo, s-video, pal y conexión normal HDMI
- Bandeja estándar
- Bandeja doble

Sistemas para el agua:

- Suministro de agua. Norma hospitalaria
- Sistema de agua aséptica
- Sistema de agua embotellada

- Sistema automático de enjuague de instrumentos
- Sistema de agua esterilizada

Módulo escupidera:

- Escupidera
- Aspiración selectiva con 2 tubos en brazo telescópico
- Aspiración selectiva con 2 tubos en el sillón
- Sistema de limpieza automática de la aspiración
- Jeringa de tres funciones montada en el brazo; Luzzani
- Jeringa de seis funciones montada en el la escupidera; Luzzani

- Lámpara de polimerización: UNIC montado en el brazo telescópico con botón.

- Calentador para el vaso
- Calentador para el vaso y bandeja de instrumentos

- Acoplamiento rápido para la aspiración
- Acoplamiento rápido para agua y aire

- Separación automática modelo Metasys

- Separación automática con separador de amalgama modelo Dürr
- Separación automática con separador de amalgama modelo Metasys

- Válvula de escupidera completa modelo Dürr

- Adaptador para instalar módulos de radiografías

- UnicLine S Alya lámpara de operaciones; 50000 Lux, 5000 Kelvin

- UnicLine S Alya lámpara de operaciones; 50000 Lux, 5000 Kelvin con sensor

UnicLine sillón del paciente:

- 2 motores eléctricos

- Peso máximo del paciente 240 Kg
- Peso estándar 140 Kg

- Cabezal de doble articulación, joystick (pedal de pie)

- Pedal de pie adicional

- Sillón del paciente con 4 programas
- Sillón de paciente con 3 programas y posición definitiva

Tapizado:

- Tapizado Soft
- Tapizado Supersoft

Soporte Brazos:

- Derecho
- Izquierdo

Colores:

223 Soft/ SuperSoft	222 Soft/ SuperSoft	221 Soft/ SuperSoft
---------------------------	---------------------------	---------------------------

125 Soft/ SuperSoft	815 Soft/ SuperSoft	184 Soft/ SuperSoft
---------------------------	---------------------------	---------------------------

328 Soft/ SuperSoft	215 Soft/ SuperSoft	327 Soft/ SuperSoft
---------------------------	---------------------------	---------------------------

180 Soft/ SuperSoft	478 Soft/ SuperSoft	317 Soft/ SuperSoft
---------------------------	---------------------------	---------------------------

1114 SuperSoft	1115 SuperSoft
-------------------	-------------------

🇬🇧 Specifications

UnicLine S:

- Over the patient delivery system

Foot control:

- Standard foot control
- Variable foot control

Instruments:

- Turbine module Multiflex, fibre-optic
- 44 • Fibre-optic motor module: incl. Bien Air micro motor - 40.000 rpm
- Fibre-optic motor module: incl. Bien Air MX2 Brushless micro motor, incl. Digipad control pad
- Fibre-optic motor module: incl. Bien Air MCX Brushless micro motor
- Fibre-optic motor module: incl. NSK Ti-Max micro motor - 40.000 rpm
- 3:1 module: UNIC 3-function syringe
- 3:1 module: Luzzani 3-function syringe
- 6:1 module: Luzzani 6-function syringe
- 7:1 module: Luzzani 7-function syringe with light
- Ultrasonic scaler module: Suprasson
- Ultrasonic scaler module: EMS No Pain
- curing light module: UNIC
- Intra oral camera module, Sopro 695 and Sopro 717 excl. software
- Monitor incl. lamp adapter, (s-vhs, pal and normal connection, HDMI)
- Single tray
- Double tray

Water treatment:

- Water supply with air gap
- Integrated water disinfection with autod dosage (micro organism reduction)
- Bottle system
- Automatic water rinsing system for instruments
- Sterile water system, for mounting on tray adapter

Cuspidor:

- Selective suction (2 hoses) on telescopic arm
- Selective suction (2 hoses) mounted on patient chair
- Automatic suction system cleaner
- 3-function 3:1 mounted on telescopic arm: Model UNIC
- 3-function 3:1 mounted on telescopic arm: Model Luzzani
- 6-function 6:1 mounted on telescopic arm: Model Luzzani

- Curing light module: UNIC mounted on telescopic arm (w/button)

- Water heater for glass
- Water heater for glass and delivery table

- Quick coupling for suction
- Quick coupling for water and air

- Automatic separation: Model Metasys

- Amalgam separator incl. automatic separation: Model Dürr
- Amalgam separator incl. automatic separation: Model Metasys

- Spittoon valve complete: Model Dürr

- X-ray adapter for mounting X-ray on unit

- Plug for 220 volt mounted on unit

- UnicLine S Alya operating light 50000 lux, 5000 Kelvin
- UnicLine S operating light 50000 lux, 5000 Kelvin with sensor

UnicLine S Patient Chair:

- 2 electric motors

- Maximum person weight 240 kg
- Running weight 140 kg

- Double adjustment headrest

- Extra Foot Joystick

- Patient chair with 4 programs
- Patient chair with 3 programs + last position

Armrest:

- Right
- Left

Upholstery:

- Soft Polster
- SuperSoft Polster

Colours:

223 Soft/ SuperSoft	222 Soft/ SuperSoft	221 Soft/ SuperSoft
---------------------------	---------------------------	---------------------------

125 Soft/ SuperSoft	815 Soft/ SuperSoft	184 Soft/ SuperSoft
---------------------------	---------------------------	---------------------------

328 Soft/ SuperSoft	215 Soft/ SuperSoft	327 Soft/ SuperSoft
---------------------------	---------------------------	---------------------------

180 Soft/ SuperSoft	478 Soft/ SuperSoft	317 Soft/ SuperSoft
---------------------------	---------------------------	---------------------------

1114 SuperSoft	1115 SuperSoft
-------------------	-------------------

Documents non contractuelles.

*Technische veranderingen en nieuwe kleuren kunnen geïntroduceerd worden .
Deze documenten zijn dan ook niet contractueel.*

*Este documento no es contractual.
Nos reservamos el derecho a cambios técnicos y de colores.*

With reservation of technical changes and colour changes.

www.kommunikator.dk · 27144 · 03/2016

hekadental®

Heka Dental A/S

Baldershøj 38
DK-2635 Ishøj, Denmark
Telefon +45 43 32 09 90
Fax +45 43 32 09 80
mail@heka-dental.dk
www.heka-dental.com



🇩🇰 Heka Dental A/S ont fourni des équipements dentaires aux dentistes dans le monde entier depuis 1965, et sont à présent un leader du marché équipements en Scandinavie.

C'est une entreprise familiale, avec la totalité de sa production, développement et administration centralisée au Danemark. Toutes les phases des opérations sont certifiées ISO, ce qui garantit une haute qualité dans tous les domaines.

Afin de garantir à chaque dentiste la meilleure direction et les meilleures informations, alors la livraison, l'installation et la mise en service sont prises en charge par un réseau étendu d'agents agréés et bien formés.

Vous êtes toujours les bienvenus, visitez ou contactez-nous avec toutes vos questions et idées.

🇩🇰 Heka Dental A/S levert installaties aan tandartsen over heel de wereld sinds 1965 en is uitgegroeid tot één van de leiders in zijn vakgebied (in Scandinavië). Het is een familiebedrijf, waar zowel de productie, ontwikkeling en administratie gecentraliseerd zijn in Kopenhagen, Denemarken. Het hele proces is ISO gecertificeerd, wat een hoge kwaliteit op elk gebied garandeert.

Om ervoor te zorgen dat elke tandarts alle nodige en uitgebreide informatie en begeleiding ontvangt, wordt de verkoop, levering, installatie en onderhoud verzorgd door een uitgebreid en goed opgeleid netwerk van agenten/dealers .

Je bent altijd welkom voor een bezoek, of contacteer ons gerust voor vragen en/of suggesties.

🇪🇸 Heka Dental A/S lleva fabricando unidades dentales, para dentistas de todo el mundo, desde 1965 y hoy en día es el primer fabricante y proveedor de sillones dentales en Escandinavia.

Es una empresa familiar con toda su producción, investigación, desarrollo y administración centralizados en Dinamarca.

Las diferentes fases de la producción están certificadas según las normas ISO que garantizan una alta calidad en todas las áreas.

Heka Dental adapta la calidad y el diseño a los requerimientos individuales de nuestros clientes. Para asegurar que cada dentista recibe el mejor asesoramiento y la información adecuada, tanto la entrega, instalación y servicio técnico están asegurados por nuestra extensa red de distribuidores y agentes certificados.

Estamos a su entera disposición para cualquier pregunta o duda.

🇬🇧 Heka Dental A/S have supplied treatment centres to dentists, the world over, since 1965 and are now a leading supplier of treatment centres in Scandinavia. It is a family-run business with all its production, development and administration centralized in Denmark. All phases of the operation are ISO-certified which ensures high quality in all areas.

To ensure each dentist receives the best possible guidance and information, the delivery, installation and servicing is taken care of by an extensive and well-trained network of agents.

You are always welcome to visit us or contact us with any questions or ideas.

